

**VDS**  
AUTOMAZIONE ACCESSI  
MADE IN ITALY



## NAPĘD DO BRAMY PRZESUWNEJ **VULCANO 1000**



Dom  
jednorodzinny



Dom  
wielorodzinny



230V AC

[www.foxautomatyka.pl](http://www.foxautomatyka.pl)

AUTOSYSTEMY FOX Sp. z o.o., ul. W. Łokietka 98, 31-334 Kraków, tel.: 12 267-64-80, e-mail: [biuro@foxautomatyka.pl](mailto:biuro@foxautomatyka.pl)



## NAPĘD DO BRAMY PRZESUWNEJ VULCANO 1000



Dom  
jednorodzinny



Dom  
wielorodzinny



230V AC

**Napęd przeznaczony do bram o wadze do 1000kg.  
Zastosowanie w domach jednorodzinnych oraz wspólnotach mieszkaniowych.**

Charakterystyka:

- korpus silnika wykonany z aluminium pokryty proszkowo lakierem
- przekładnia i elementy przeniesienia napędu wykonane z metalu
- obudowa odporna na uderzenia i warunki atmosferyczne
- szybkie i bezpieczne odblokowanie awaryjne za pomocą klucza
- wyłącznik krańcowy mechaniczny z ogranicznikami
- wyłącznik krańcowy magnetyczny (opcja)
- podstawa montażowa (opcja)

Parametry techniczne	
Masa bramy	do 1000kg
Zasilanie	230VAC 50Hz
Moc silnika	330W
Pobór prądu	max 2A
Prędkość obrotowa silnika	1400 obr/min
Temperatura pracy	-20°C / +55°C
Prędkość przesuwu	10 m/min
Awaryjne otwieranie	klucz mechaniczny
Głośność pracy	<30dBA
Klasa szczelności	IP44
Kondensator	12,5uF
Intensywność pracy	50%
Masa	9kg

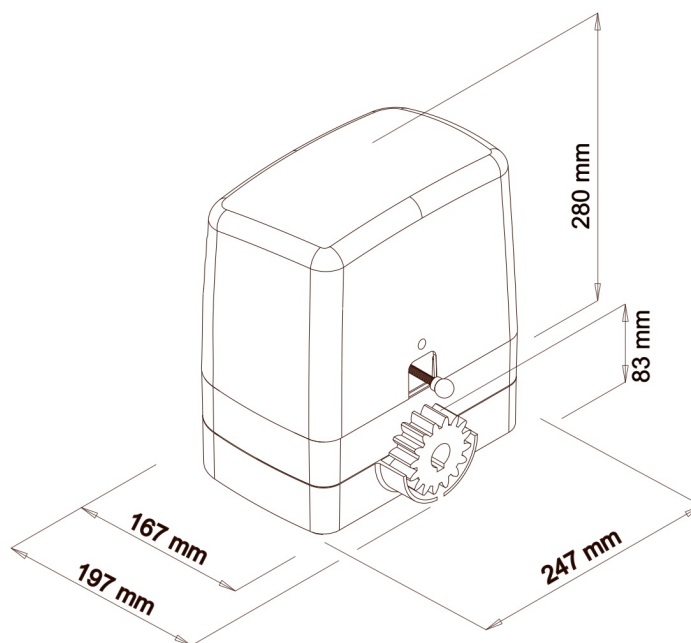

Spełnia wymagania:  
EN 61000-3-2 (1995), EN 60555-3 (1997) WITH A1 (1991)  
EN 55014 (1993), EN 55014 (1995)  
89/336 CEE, 92/31/CEE, 93/68 CEE  
73/23 CEE – 93/68 CEE – D.L. of 25.11.1996 – Mod. D.L. of 31.07.1997  
EN 50082/1 – CEI EN 60335-1



[www.foxautomatyka.pl](http://www.foxautomatyka.pl)

AUTOSYSTEMY FOX Sp. z o.o.  
ul. Władysława Łokietka 98, 31-334 Kraków  
tel.: 12 267-64-80, e-mail: [biuro@foxautomatyka.pl](mailto:biuro@foxautomatyka.pl)